

※入札公告を必ず確認してください。(海老名市ホームページに掲載しています)

入札案件概要書 (工事)

契約番号 : 8128

件名	河原口排水区 230 号排水路路面復旧工事	
履行場所	海老名市 河原口三丁目 地内	
工期	令和 8 年 7 月 1 日～令和 8 年 9 月 30 日 (92 日)	
工事の内容等	別紙 仕様書等 のとおり	
予定価格	9,889,000 円 (税込)	8,990,000 円 (税抜)
最低制限価格	有り (事前算定型) 詳細は海老名市最低制限価格等取扱基準及び入札説明書等を参照してください。	
入札方法等	条件付一般競争入札 (電子入札)	
質疑 (仕様等に関する事項)	所定の書式により、FAX で受け付けます。 電子入札システムの機能は使用しないでください。	

参加条件	営業種目	130 ほ装 経審 - 点以上 - 点未満	○下請契約の請負代金の合計の額が5千万円 (建築一式工事の場合は8千万円) 以上となる場合には特定建設業の許可が必要です。 併せて、主任技術者に代えて監理技術者を配置すること。
	発注区分 詳細は入札公告で確認してください。	第 1 区分	第 1・第 2 区分の入札に初めて参加する場合は、営業実態調査票及び認定書の写しを提出してください。
	その他の要件	告示日現在で社会保険 (健康保険、厚生年金保険及び雇用保険) に加入していること。 ※法令に基づき社会保険適用を除外されている場合を除く	
	落札件数制限	あり (第 1 区分及び第 2 区分の同日開札の <u>工事</u> で、基本数 <u>1</u> 件まで) 詳細は入札説明書等を参照してください。	
配置技術者等の兼任について		本案件に配置する主任 (監理) 技術者及び現場代理人は、工事・コンサル・一般委託の区分を問わず同じ開札日の他の案件に配置できません。	
事前提出書類 (システム添付)		参加資格確認申請時に次のファイルを添付してください。 ファイルは一つにまとめてください。 ○告示日現在で社会保険 (健康保険、厚生年金保険及び雇用保険) に加入していることを証する書類の写し。(次の (1) ~ (3) のいずれか) (1) 経営規模等評価結果通知書・総合評定値通知書 (経営事項審査) の写し <u>※経営事項審査の有効期限内の通知書を提出していれば提出不要</u> (2) <u>(同通知書発行後に社会保険に加入した場合)</u> 健康保険、厚生年金保険及び労働 (雇用) 保険料の領収書の写し (3) <u>(法令に基づき社会保険適用を除外されている場合)</u> 健康保険、厚生年金保険及び雇用保険の加入義務がないことの届出書	
入札時提出 (システム添付)		○入札金額積算内訳書 別添のエクセルファイル「入札金額積算内訳書 (工事入札時システム添付)」をダウンロードして使用してください。 <u>システムへはPDF化して添付してください。</u>	
落札候補者が提出する書類 (FAX046-232-6574)		開札後、落札候補者は次の書類を F A X で提出してください。 (落札候補者決定の翌開札日午前 10 時まで。詳細は開札後 FAX で通知します。) ○配置技術者等に関する書類 ○建設業許可の確認できる書類	

案内図

工事件名 : 河原口排水区230号排水路路面復旧工事
工事場所 : 海老名市 河原口三丁目 地内



工 事 説 明 書

(特 記 仕 様 書)

工事件名 河原口排水区230号排水路路面復旧工事
工事場所 海老名市 河原口三丁目 地内
市道名称 海老名市道15号線

1. 目 的

○過年度施工した、排水路整備工事に関連する舗装復旧を行い、安全な交通の確保と適切な維持管理を行うため。

2. 仕 様 (施工監理)

○本工事は、海老名市土木工事共通仕様書及び土木工事施工管理基準(同)に基づき施工すること。

・As 舗装 (施工面積 830 m²)

コア抜き 3個

※コア抜きについては、立会いのもと行うこと。

密度測定 3個(1,000 m²未満3個 別途1,000 m²毎に1個追加)

・路 盤 (施工面積 - m²)

プルフローリング 該当無し (300 m²以上実施)

密度測定 - 個 (1,000 m²に一個)

○原則として、アスベストを原料としていない建材を用いて施工すること。

又、使用材料については、アスベストを原材料としていない旨の証明書をメーカーより提出させ、監督職員の確認を得ること。

○上記に無き内容については、監督員と協議する。又、施工計画書に明記し、監督員の承諾を得ること。

3. 工程管理

○工期について

契約工期 令和8年7月1日～令和8年9月30日

○詳細な工程については、施工計画書に明記し、監督員の承諾を得ること。

4. 安全対策

- 工事区域の安全対策を十分に施し、道路管理者・道路利用者及び現場作業員等の安全を確保すること。
- 特に作業を行わない時は、第三者の通行に対する、安全対策(保安灯、舗装摺付け・注意看板等により)を行うこと。
- 詳細については、施工計画書に明記し、監督員の承諾を得ること。
- 本工事範囲については学校が近接しているため、登下校時間帯の施工については、児童等の通行に十分注意して施工すること。

5. 仮設備関係

- 仮設備(現場事務所等)の建設は、位置・規模等について監督員の承諾を得ること。
- 工事用電力・用水等は、請負業者の負担とする。

6. 道路関係

- 一般道路を工事用資器材等の搬入に使用するので、搬入経路・使用期間等を明確にすること。
- 一般道路を使用する時は、関係法令を遵守し、道路管理者・交通管理者等の許可を得ること。
- 詳細については、施工計画書に明記し、監督員の承諾を得ること。

7. 建設副産物関係

- As 殻、Co 殻、路盤材の処分は、建設リサイクル法等を遵守し、再生工場に搬入すること。
- 詳細については、施工計画書に明記し、監督員の承諾を得ること。

8. 海老名環境マネジメントシステム関係

- 周辺住民の生活環境への影響を考慮し、騒音・振動の発生を最小限に抑えること。
- 低騒音・低振動型作業機械を使用すること。なお、写真管理をすること。
- 排ガス規制に適合した作業機械・車両(ディーゼルエンジン)を使用すること。なお、写真管理をすること。
- 周辺住民の生活を妨げない作業時間帯を設定すること。
- 工事用作業機械・車両の待機中はアイドリングをしないこと。

9. 法定外の労災保険の加入

- 本工事において、受注者は法定外労働災害補償制度(法定外の労災

保険) に加入しなければならない。

- 受注者は保険契約を締結したときは、発注者にその証券等を提示しなければならない。

10. その他工事全般

- 事前調査は十分に行い、不明確な部分については打合せ簿により、施工前に監督員と協議し、確認を得ること。
- 取壊し直近の構造物(ブロック塀等)は施工前に状態を確認し、必要があれば、地権者(所有者等)に立会いを求め、記録し監督員に報告をすること。
- 騒音・振動及び粉塵等工事沿線住民に対し、不利益になりうることは、工事期間及び時間等充分配慮し、施工にあたること。
- 施工範囲については、着工前に監督員の確認を行うこと。
また、道路縦断、横断勾配は、既設排水構造物等に合わせることを基本とするが、着工前に調査し、監督員に確認を行い施工すること。
- 舗装面積等の確認を行い、舗装施工前に監督員へ報告すること。
- 施工工程についても 5cm 以上の段差を生じさせないこと
- 舗装摺付けについては、道路縦横断方向及びマンホール周りは As 合材により施工を行うこと。横断方向及びマンホール周り、取り付け道路は、5%以下の勾配になるよう施工しその他は、10%以下の勾配にすること。
- マンホール蓋の高さについては、舗装施工前に調査し監督員へ報告すること。調整を要する場合は、施工前に協議を行うこと。
- 埋設物(水道等)の位置を事前に確認し、適切に処置を図ること。
- 工事施工方法については、交通管理者の許可条件に基づき計画すること。
- 舗装版の取り壊し量(施工範囲)については、舗装の日当たり施工量を考慮し計画すること。
- 地権者と事前に工程等十分に調整し、トラブルのない様に努めること。
- 乳剤の散布時には飛散防止の養生を確実にすること。
- 消防とゴミ停が工事区間内にある場合は、関係部局へ届け出ること。
- 関連法令の遵守の上、公共事業という認識を常に持ち、責務を果たすこと。
- 工事区域外の路面についても、工事車両による乳剤等による汚損が無いように対策を行い、万が一汚損が生じた場合は、誠意をもって対応すること。

○アスファルト混合物施工前に基層または路盤の状況を確認し、事前に監督員と協議し、確認を得ること。

舗装版切断時に発生する濁水処理に係る特記仕様書

(趣旨)

第 1 条 この特記仕様書は、海老名市土木工事共通仕様書等に定めるもののほか、舗装版切断時に発生する濁水の処理に関し必要な事項を定めるものとする。

(適用)

第 2 条 海老名市が発注する工事で、舗装版の切断作業に適用する。

(処理方法)

第 3 条 舗装版切断作業時に発生した濁水については、産業廃棄物の汚泥として処理すること。

(条件)

第 4 条 受注者は、産業廃棄物の汚泥の処分業許可を得ている業者と委託契約を締結しなければならないものとする。

2 受注者は、自ら運搬を行う場合を除き、産業廃棄物の汚泥の収集運搬業許可を得ている業者と委託契約を締結しなければならないものとする。

(提出書類等)

第 5 条 受注者は、施工計画書に舗装版切断時に発生する濁水の収集・運搬・処分に関する計画書、受注者と処分業者とで締結した委託契約書の写し及び処分業者の許可証の写しを添付すること。また、受注者が濁水の収集運搬を委託した場合は、受注者と収集運搬業者とで締結した委託契約書の写し及び収集運搬業者の許可証の写しを添付すること。

2 受注者は、産業廃棄物管理表（紙マニフェスト）又は電子マニフェストにより、適正に処理されていることを確かめるとともに、監督員に提示しなければならない

(その他)

第 6 条 この特記仕様書に疑義が生じた場合は、別途監督員と協議するものとする。

施工条件明示書（土木工事共通）

1 工事概要

発注者	海老名市		
工事件名	河原口排水区230号排水路路面復旧工事		
工事場所	海老名市	河原口三丁目	地内
工事目的	過年度施工した、排水路整備工事に関連する舗装復旧を行い、安全な交通の確保と適切な維持管理を行うため		
工事概要	工事延長L=115.94m 横断幅員W=6.0~8.0m 舗装工 1式 仮設工 1式 撤去工 1式 区画線工 1式		
契約工期	令和8年7月1日 から 令和8年9月30日 まで		
事業区分	<input type="checkbox"/> 補助金事業	<input type="checkbox"/> 国庫	
		<input type="checkbox"/> 県費	
	<input checked="" type="checkbox"/> 市単独事業		
設計区分	<input checked="" type="checkbox"/> 単独積算		
	<input type="checkbox"/> 合算積算		工事 工事

2 積算諸条件

- 主たる工種 : 舗装工事
- 施工地域・工事場所区分 : 一般交通影響あり(2)
- 契約保証の方法 : 発注者が金銭的保証を必要とする
- 施工パッケージの使用(一部使用含む) : 有 無
- 週休二日制確保工事該当の有無 : 発注者指定(当初計上) 受注者希望(変更補正) 無

【使用歩掛及び単価等】

- | | | | |
|---|---------|----|----|
| <input checked="" type="checkbox"/> 土木工事標準積算基準書 | 適用年版：令和 | 7年 | 7月 |
| <input checked="" type="checkbox"/> 諸経費率 | 適用年版：令和 | 7年 | 7月 |
| <input type="checkbox"/> 下水道用設計標準歩掛表 | 適用年版：令和 | 年版 | |
| <input checked="" type="checkbox"/> 土木工事資材等単価表 | 適用年版：令和 | 8年 | 4月 |
| <input type="checkbox"/> 刊行物 | 適用年版：令和 | 年 | 月 |
| <input type="checkbox"/> 特別調査 | 適用年版：令和 | 年 | 月 |
| <input type="checkbox"/> 海老名市見積単価等 | 適用年版：令和 | 年度 | 月 |
| <input type="checkbox"/> その他() | 適用年版：令和 | 年 | 月 |

3 施工条件

【1】 工程関係	1	他工事による当工事の着手、完了時期の制約について	<input checked="" type="checkbox"/> 無 (他工事件名等) <input type="checkbox"/> 有 (工期、内容等)
	2	当工事における施工時期の制約について	<input checked="" type="checkbox"/> 無 (制約を受ける施工内容等) <input type="checkbox"/> 有 (施工時期等)
	3	施工時間について	<input checked="" type="checkbox"/> 昼間施工 (その他特記事項) <input type="checkbox"/> 夜間施工 (一部含む)
	4	官公庁ほか関係機関との調整、協議について	<input checked="" type="checkbox"/> 無 (関係機関名) <input type="checkbox"/> 有
	5	工事着手前に地上物件(家屋調査)、地下埋設物、埋蔵文化財の事前事後調査、又は、移設等の制約について	<input checked="" type="checkbox"/> 無 (対象内容) <input type="checkbox"/> 有
	<p>※ただし、施工上必要となる地下埋設物調査については、施工計画書に明示し、必要な措置を講じること。また、書面により報告すること。</p>		
	6	設計工程上見込んでいる休日日数等作業不能日数について	<input type="checkbox"/> 無 (詳細内容、作業不能日数等) <input checked="" type="checkbox"/> 有 夏季休暇3日
【2】 用地関係	1	工事用地等の未処理部分について(用地買収状況について)	<input checked="" type="checkbox"/> 無 (用地未取得部分等) <input type="checkbox"/> 有 (取得予定年月日等)
	2	工事用仮設道路、資材置場等の用地の借用について	<input checked="" type="checkbox"/> 無 (使用場所、期間、借用条件、復旧方法等) <input type="checkbox"/> 有
	3	使用後の復旧条件	<input checked="" type="checkbox"/> 無 (復旧内容等) <input type="checkbox"/> 有
【3】 公害関係	1	公害防止のため、施工方法、建設機械、作業時間等の制限について	<input type="checkbox"/> 無 (建設機械と制限内容) <input checked="" type="checkbox"/> 有 (作業時間と制限内容) 騒音規制法・振動規制法
	2	水替期等の処理で特別な対策等の必要性について	<input checked="" type="checkbox"/> 無 (対策内容) <input type="checkbox"/> 有

【4】 安全対策 関係	1	安全施設等の指定について（有毒ガス及び酸素欠乏等の対策として換気設備の設置等の含む）	<input checked="" type="checkbox"/> 無 （指定内容） <input type="checkbox"/> 有
	2	鉄道、ガス、電気等の施設と近接する工事の施工方法、作業時間の制限	<input checked="" type="checkbox"/> 無 （対象内容） <input type="checkbox"/> 有 <input type="checkbox"/> 鉄道 <input type="checkbox"/> ガス <input type="checkbox"/> 電気 <input type="checkbox"/> 電話 <input type="checkbox"/> 上水道 <input type="checkbox"/> 下水道 <input type="checkbox"/> その他（ ）
	3	交通誘導警備員の配置について	<input type="checkbox"/> 無 （1）交通誘導員の配置 5名（交代要員含む）2名（交代要員含まない） <input checked="" type="checkbox"/> 有 （2）配置期間 作業期間中（昼）
【5】 工事用道 路関係	1	一般道路を搬入路として使用する場合の制約について	<input checked="" type="checkbox"/> 無 （搬入経路・使用期間等の制限） <input type="checkbox"/> 有 （搬入中・後の処置）
	2	仮設道路を設置する場合の制約について	<input checked="" type="checkbox"/> 無 （仮設道路に関する安全施設） <input type="checkbox"/> 有 （工事後の措置、維持補修内容）
【6】 建設副産 物関係	1	建設発生土が発生する場合について	<input checked="" type="checkbox"/> 無 （建設発生土の処分先） <input type="checkbox"/> 有
	2	建設副産物及び建設廃棄物が発生する場合について	<input type="checkbox"/> 無 （対象内容） <input checked="" type="checkbox"/> 有 <input checked="" type="checkbox"/> コンクリート塊 <input checked="" type="checkbox"/> アスファルト・コンクリート塊 <input type="checkbox"/> 建設発生木材 <input type="checkbox"/> 建設発生木材（伐木・除根材） <input checked="" type="checkbox"/> 建設汚泥 <input type="checkbox"/> 建設混合廃棄物 <input type="checkbox"/> 金属くず <input type="checkbox"/> その他（ ） ※建設廃材指定登録工場に限る。工場側の指示を遵守すること
※この工事が「資源の有効な利用の促進に関する法律（平成3年法律第48号）」の規定より再生資源利用促進計画の作成を要する工事である場合は、受注者は、工事の施工前に発注者に再生資源利用計画を提出し、その内容を説明しなければならず、工事の完成後に発注者から請求があったときは、その実施状況を発注者に報告しなければならない。			
【7】 工事支障 物件	1	工事支障物件について（地下埋設物含む）	<input checked="" type="checkbox"/> 無 （対象内容） <input type="checkbox"/> 電柱 <input type="checkbox"/> 上水道 <input type="checkbox"/> 下水道 <input type="checkbox"/> 電話 <input type="checkbox"/> ガス管 <input type="checkbox"/> 有 <input type="checkbox"/> 架空電線 <input type="checkbox"/> 標識・看板 <input type="checkbox"/> その他（ ）

【8】 薬液注入 関係	1	薬液注入について	<input checked="" type="checkbox"/> 無	(対象内容)
			工法区分： 使用材料： <input type="checkbox"/> 有 施工範囲、削孔数： 注入量： 施工管理基準等：	
【9】 その他	1	工事現場発生品がある 場合について	<input checked="" type="checkbox"/> 無	(品名、数量等)
			<input type="checkbox"/> 有	
	2	支給材料及び貸与品が ある場合について	<input checked="" type="checkbox"/> 無	(品名、数量等)
			<input type="checkbox"/> 有	
	3	特殊・特定使用材料を 使用する場合及び資材 搬入等に制限がある場 合について	<input checked="" type="checkbox"/> 無	(品名、数量、搬入制限等)
			<input type="checkbox"/> 有	
4	発生売却品評価額（ス クラップ等）を計上し ている場合について	<input checked="" type="checkbox"/> 無	(品名等)	
		<input type="checkbox"/> 有	例) H鋼 100t	
5	週休2日制確保工事補 正	<input checked="" type="checkbox"/> 無		
		<input type="checkbox"/> 有		
6		<input type="checkbox"/> 無		
		<input type="checkbox"/> 有		

※明示されない施工条件、明示事項が不明確な場合は、契約書等の関連する条項に基づき甲・乙協議により決定すること。

令和 8 年 度

河原口排水区 2 3 0 号排水路路面復旧工事設計書

番 号	デR8-1 費8-1 単4	施 工 年 度	令和8年度
名 称	河原口排水区230号排水路路面復旧工事		
場 所	海老名市 河原口三丁目 地内		
施 工 主	海老名市	概要 工事延長 L=115.94m 横断幅員W=6.0~8.0m ○舗装工 1.0式 (車道舗装 A=830m ² 、路面標示 N=1式) ○撤去工 1.0式 (Co構造物取壊し V=0.1m ³ 、舗装版破碎 A=830m ² 舗装版切断 L=33m 段差擦付工 A=84m ²) ○区画線工 1.0式 (実線、破線、停止線、横断歩道) ○仮設工 1.0式 (交通誘導員)	
設 計 区 分			
路 線 名			
期 間	令和8年7月1日 ~ 令和8年9月30日		
日 数	92日		
部 課 名	まちづくり部下水道課		
積 算 担 当	管路施設係		
合 計 額			
価 格			
消費税相当額			

間 接 費 明 細 書

設 計 条 件					
工 種	舗装工事	工事日数	92日	共通仮設費対象外額	
場所区分	一般交通影響有り(2)	支給品費		現場管理費対象外額	
前払い率	35%超え	処分費		一般管理費対象外額	
契約保証区分	発注者が金銭的保証を必要とする	処分除外費		支給共仮費対象外額	
積雪寒冷地域	なし				

算 出 基 礎

※補正係数を乗じる場合は係数を乗じて、小数3位四捨五入2位止めとする。

$$\begin{aligned} \text{共通仮設費} &= \text{対象額} \times \text{率} \\ &= \quad \times \quad \% \\ &= \end{aligned}$$

$$\begin{aligned} \text{対象額} &= \text{直接工事費} + \text{支給品費} + \text{事業損失防止施設費} - \text{共通仮設費対象外額} - \text{支給共仮費対象外額} + \text{準備費処分費} - \text{処分除外費} \\ &= \quad + \quad + \quad - \quad - \quad + \quad - \\ &= \end{aligned}$$

$$\begin{aligned} \text{率} &= \text{対象額による率} \times \text{地域補正係数} \\ &= \quad \% \times \\ &= \quad \% \times \rightarrow \therefore \% \end{aligned}$$

$$\text{対象額による率} = \quad \%$$

$$\begin{aligned} \text{現場管理費} &= \text{対象額} \times \text{率} \\ &= \quad \times \quad \% \\ &= \end{aligned}$$

$$\begin{aligned} \text{対象額} &= \text{直接工事費} + \text{共通仮設費} + \text{支給品費} + \text{支給品費(現)} - \text{現場管理費対象外額} - \text{支給現場費対象外額} - \text{処分除外費} \\ &= \quad + \quad + \quad + \quad - \quad - \quad - \\ &= \end{aligned}$$

$$\begin{aligned} \text{率} &= \text{対象額による率} \times \text{地域補正係数} \\ &= \quad \% \times \\ &= \quad \% \times \rightarrow \therefore \% \end{aligned}$$

$$\text{対象額による率} = \quad \%$$

間 接 費 明 細 書

算 出 基 礎

$$\begin{aligned} \text{一 般 管 理 費} &= \text{対象額} \times \text{率} + \text{対象額} \times \text{契約保証補正值} - \text{調整額} \\ &= \quad \times \quad \% + \quad \times \quad \% - \\ &= \end{aligned}$$

$$\begin{aligned} \text{対象額} &= \text{工事原価} - \text{一般管理費対象外額} - \text{処分除外費} + \text{一般管理補正額} \\ &= \quad - \quad - \quad + \\ &= \end{aligned}$$

$$\begin{aligned} \text{率} &= \text{対象額による率} \times \text{前払補正} \\ &= \quad \% \times \\ &= \quad \% \times \rightarrow \therefore \% \end{aligned}$$

$$\text{対象額による率} = \quad \%$$

B- 5号 舗装版切断 10m当たり 明細書

名 称	規 格	単 位	数 量	単 価	金 額	摘 要
舗装版切断		m	10			C- 14号単価表
計						
1 m当たり						

C- 1号単価表(施工P-01)

不陸整正

補足材料の有無:有り、補足材料平均厚さ:28mm以上34mm未満

積算単位:m²

標準単価:

名 称 / 規 格		単 位	構 成 比	単 価 (東京)	単 価	摘 要
機械K			16.98			
K 1	モータグレーダ 土工用 排対型(2014年規制)	供/日	13.60			
K 2	ロッドロー(マカダム) 賃料/質量 10~12 t (排出ガス対策型含む)	日	1.70			
K 3	タイヤロー(普通型) 賃料/質量 13~14 t (排出ガス対策型含む)	日	1.68			
K 4						
K 5						
労務R			56.56			
R 1	運転手(特殊)	人	27.80			
R 2	普通作業員	人	11.45			
R 3	特殊作業員	人	8.93			
R 4	土木一般世話役	人	8.38			
R 5						
材料Z			26.46			
Z 1	再生粒度調整砕石/RM-40	m ³	21.30			
Z 2	軽油/バートル給油	L	5.16			
Z 3						
Z 4						
Z 5						
市場S						

P' =

$$\begin{aligned}
 & \times \left\{ \left(\frac{13.60}{100} \times \frac{16.98}{13.60+1.70+1.68} + \frac{1.70}{100} \times \frac{16.98}{13.60+1.70+1.68} + \frac{1.68}{100} \times \frac{16.98}{13.60+1.70+1.68} \right) \right. \\
 & + \left(\frac{27.80}{100} \times \frac{56.56}{27.80+11.45+8.93+8.38} + \frac{11.45}{100} \times \frac{56.56}{27.80+11.45+8.93+8.38} + \frac{8.93}{100} \times \frac{56.56}{27.80+11.45+8.93+8.38} + \frac{8.38}{100} \times \frac{56.56}{27.80+11.45+8.93+8.38} \right) \\
 & + \left(\frac{21.30}{100} \times \frac{26.46}{21.30+5.16} + \frac{5.16}{100} \times \frac{26.46}{21.30+5.16} \right) \\
 & \left. + \frac{100-16.98-56.56-26.46}{100} \right\} =
 \end{aligned}$$

C- 2号単価表(施工P-01)
舗装版破碎

積算単位: m²

標準単価:

舗装版種別:アスファルト舗装版、障害等の有無:無し、騒音振動対策:不要、舗装版厚:15cm以下

名 称 / 規 格		単 位	構 成 比	単 価 (東京)	単 価	摘 要
機械 K			12.85			
K 1	バックホウ(クローラ、後超小旋回・超低騒音)賃料/山積0.45m ³ (平積0.35m ³)	日	12.85			
K 2						
K 3						
K 4						
K 5						
労務 R			81.24			
R 1	土木一般世話役	人	29.54			
R 2	運転手(特殊)	人	27.52			
R 3	普通作業員	人	24.18			
R 4						
R 5						
材料 Z			5.91			
Z 1	軽油/パトロール給油	L	5.91			
Z 2						
Z 3						
Z 4						
Z 5						
市場 S						

P' =

$$\begin{aligned}
 & \times \left\{ \left(\frac{12.85}{100} \times \text{-----} \right) \times \frac{12.85}{12.85} \right. \\
 & + \left(\frac{29.54}{100} \times \text{-----} + \frac{27.52}{100} \times \text{-----} + \frac{24.18}{100} \times \text{-----} \right) \times \frac{81.24}{29.54+27.52+24.18} \\
 & + \left(\frac{5.91}{100} \times \text{-----} \right) \times \frac{5.91}{5.91} \\
 & \left. + \frac{100-12.85-81.24-5.91}{100} \right\} =
 \end{aligned}$$

C- 3号 殻運搬 1m3当たり 単価表

名 称	規 格	単 位	数 量	単 価	金 額	摘 要
殻運搬	殻発生作業:舗装版破碎 <small>積込工法区分:機械積込(騒音対策不要,舗装版厚15cm以下)</small> DID区間の有無:有り	m3	1			施工P-01
	運搬距離:6.0km以下					
計						

C- 3号単価表(施工P-01)
 殻運搬

積算単位:m3

標準単価:

殻発生作業:舗装版破碎、積込工法区分:機械積込(騒音対策不要,舗装版厚15cm以下)、DID区間の有無:有り、運搬距離:6.0km以下

名 称 / 規 格		単 位	構 成 比	単 価 (東京)	単 価	摘 要
機械K			44.05			
K 1	ダンプトラック オンロード・ディーゼル	供/日	44.05			
K 2						
K 3						
K 4						
K 5						
労務R			39.87			
R 1	運転手(一般)	人	39.87			
R 2						
R 3						
R 4						
R 5						
材料Z			16.08			
Z 1	軽油/パトロール給油	L	16.08			
Z 2						
Z 3						
Z 4						
Z 5						
市場S						

P' =

$$\begin{aligned}
 & \times \left\{ \left(\frac{44.05}{100} \times \text{-----} \right) \times \frac{44.05}{44.05} \text{-----} \right. \\
 & + \left(\frac{39.87}{100} \times \text{-----} \right) \times \frac{39.87}{39.87} \text{-----} \\
 & + \left(\frac{16.08}{100} \times \text{-----} \right) \times \frac{16.08}{16.08} \text{-----} \\
 & \left. + \frac{100-44.05-39.87-16.08}{100} \right\} =
 \end{aligned}$$

C- 9号単価表(施工P-01)
表層(車道・路肩部)

積算単位: m²

標準単価:
入力数量: 50mm

平均幅員: 3.0m超、1層当り平均仕上り厚: 実数入力、材料: 密粒度アスコン(20)、瀝青材料種類: プライムコート PK-3

名 称 / 規 格		単 位	構 成 比	単 価 (東 京)	単 価	摘 要
機械 K			1.38			
K 1	アスファルトフィニッシャ賃料/ホイール型、舗装幅2.3~6.0m	日	0.88			
K 2	タイヤローラ(普通型)賃料/質量 13~14 t (排出ガス対策型含む)	日	0.14			
K 3	ロートローラ(マカダム)賃料/質量 10~12 t (排出ガス対策型含む)	日	0.13			
K 4						
K 5						
労務 R			10.17			
R 1	普通作業員	人	3.66			
R 2	運転手(特殊)	人	2.06			
R 3	特殊作業員	人	2.03			
R 4	土木一般世話役	人	0.73			
R 5						
材料 Z			88.45			
Z 1	再生アスファルト混合物/再生密粒度アスコン(20)	t	80.70			
Z 2	アスファルト乳剤/PK-3 プライムコート用	L	7.17			
Z 3	軽油/ハトロール給油	L	0.49			
Z 4						
Z 5						
市場 S						

P' =

$$\begin{aligned}
 & \times \left\{ \left(\frac{0.88}{100} \times \frac{1.38}{0.88+0.14+0.13} + \frac{0.14}{100} \times \frac{1.38}{0.88+0.14+0.13} + \frac{0.13}{100} \times \frac{1.38}{0.88+0.14+0.13} \right) \right. \\
 & + \left(\frac{3.66}{100} \times \frac{10.17}{3.66+2.06+2.03+0.73} + \frac{2.06}{100} \times \frac{10.17}{3.66+2.06+2.03+0.73} + \frac{2.03}{100} \times \frac{10.17}{3.66+2.06+2.03+0.73} + \frac{0.73}{100} \times \frac{10.17}{3.66+2.06+2.03+0.73} \right) \\
 & + \left(\frac{80.70}{100} \times \frac{88.45}{80.70+7.17+0.49} + \frac{7.17}{100} \times \frac{88.45}{80.70+7.17+0.49} + \frac{0.49}{100} \times \frac{88.45}{80.70+7.17+0.49} \right) \\
 & \left. + \frac{100-1.38-10.17-88.45}{100} \right\} =
 \end{aligned}$$

C- 13号単価表(施工P-01)
 殻運搬

積算単位:m3

標準単価:

殻発生作業:コンクリート(無筋)構造物とりこわし、積込工法区分:機械積込、DID区間の有無:有り、運搬距離:5.7km以下

名	称	規	格	単	位	構	成	比	単	価	(東	京)	単	価	摘	要
機械	K							40.77										
	K 1	ダンプトラック	オンロード・ディーゼル		供/日			40.77										
	K 2																	
	K 3																	
	K 4																	
	K 5																	
労務	R							44.82										
	R 1	運転手(一般)			人			44.82										
	R 2																	
	R 3																	
	R 4																	
	R 5																	
材料	Z							14.41										
	Z 1	軽油	／	パトロール給油	L			14.41										
	Z 2																	
	Z 3																	
	Z 4																	
	Z 5																	
市場	S																	

P' =

$$\begin{aligned}
 & \times \left\{ \left(\frac{40.77}{100} \times \text{-----} \right) \times \frac{40.77}{40.77} \text{-----} \right. \\
 & + \left(\frac{44.82}{100} \times \text{-----} \right) \times \frac{44.82}{44.82} \text{-----} \\
 & + \left(\frac{14.41}{100} \times \text{-----} \right) \times \frac{14.41}{14.41} \text{-----} \\
 & \left. + \frac{100-40.77-44.82-14.41}{100} \right\} =
 \end{aligned}$$

C- 14号単価表(施工P-01)

舗装版切断

舗装版種別:アスファルト舗装版、アスファルト舗装版厚:15cm以下

積算単位:m

標準単価:

名 称 / 規 格		単 位	構 成 比	単 価 (東京)	単 価	摘 要
機械 K			15.05			
K 1	コンクリートカッタ バキューム式(超低騒音型) 湿式	供/日	10.24			
K 2						
K 3						
K 4						
K 5						
労務 R			58.43			
R 1	特殊作業員	人	19.96			
R 2	土木一般世話役	人	10.88			
R 3	普通作業員	人	8.92			
R 4						
R 5						
材料 Z			26.52			
Z 1	コンクリートカッタ(プレート) / 径18インチ	枚	22.39			
Z 2	ガソリン/レキユーター, スタンド渡し	L	2.81			
Z 3						
Z 4						
Z 5						
市場 S						

P' =

$$\begin{aligned}
 & \times \left\{ \left(\frac{10.24}{100} \times \frac{15.05}{10.24} \right) \right. \\
 & + \left(\frac{19.96}{100} \times \frac{58.43}{19.96+10.88+8.92} + \frac{10.88}{100} \times \frac{58.43}{19.96+10.88+8.92} + \frac{8.92}{100} \times \frac{58.43}{19.96+10.88+8.92} \right) \\
 & + \left(\frac{22.39}{100} \times \frac{26.52}{22.39+2.81} + \frac{2.81}{100} \times \frac{26.52}{22.39+2.81} \right) \\
 & \left. + \frac{100-15.05-58.43-26.52}{100} \right\} =
 \end{aligned}$$

C- 15号単価表(施工P-01)
表層(歩道部)

積算単位: m²

標準単価:
入力数量: 25mm

平均幅員: 1.4m未満(1層当り平均仕上り厚50mm以下)、1層当り平均仕上り厚: 実数入力、材料: 再生密粒度アスコン(13)、瀝青材料種類: 無し

名 称 / 規 格		単 位	構 成 比	単 価 (東京)	単 価	摘 要
機械 K			0.48			
K 1	振動ローラ(舗装用) ハンドガバ式	供/日	0.35			
K 2	振動コンパクタ 前進型	供/日	0.10			
K 3						
K 4						
K 5						
労務 R			52.76			
R 1	特殊作業員	人	22.73			
R 2	普通作業員	人	20.37			
R 3	土木一般世話役	人	6.21			
R 4						
R 5						
材料 Z			46.76			
Z 1	再生アスファルト混合物/再生密粒度アスコン(13)	t	46.58			
Z 2	カソリン/レギュラー, スタンド渡し	L	0.12			
Z 3	軽油/ハンドロール給油	L	0.05			
Z 4						
Z 5						
市場 S						

P' =

$$\begin{aligned}
 & \times \left\{ \left(\frac{0.35}{100} \times \frac{0.35}{0.35+0.10} + \frac{0.10}{100} \times \frac{0.10}{0.35+0.10} \right) \times \frac{0.48}{0.35+0.10} \right. \\
 & + \left(\frac{22.73}{100} \times \frac{22.73}{22.73+20.37+6.21} + \frac{20.37}{100} \times \frac{20.37}{22.73+20.37+6.21} + \frac{6.21}{100} \times \frac{6.21}{22.73+20.37+6.21} \right) \times \frac{52.76}{22.73+20.37+6.21} \\
 & + \left(\frac{46.58}{100} \times \frac{46.58}{46.58+0.12+0.05} + \frac{0.12}{100} \times \frac{0.12}{46.58+0.12+0.05} + \frac{0.05}{100} \times \frac{0.05}{46.58+0.12+0.05} \right) \times \frac{46.76}{46.58+0.12+0.05} \\
 & \left. + \frac{100-0.48-52.76-46.76}{100} \right\} =
 \end{aligned}$$

C- 16号単価表(施工P-01)
舗装版破碎

積算単位: m²

標準単価:

舗装版種別:アスファルト舗装版、障害等の有無:有り、舗装版厚:4cm以下、積込作業の有無:有り

名 称 / 規 格		単 位	構 成 比	単 価 (東京)	単 価	摘 要
機械 K			1.56			
K 1	空気圧縮機(可搬式・エンジン駆動・スクュ型) 賃料 / 吐出量3.5~3.7m ³ /min(排出ガス対策型含む)	日	1.21			
K 2	さく岩機 コンクリートブレーカ	供/日	0.35			
K 3						
K 4						
K 5						
労務 R			96.47			
R 1	特殊作業員	人	52.60			
R 2	普通作業員	人	43.87			
R 3						
R 4						
R 5						
材料 Z			1.97			
Z 1	軽油 / ハトール給油	L	1.97			
Z 2						
Z 3						
Z 4						
Z 5						
市場 S						

P' =

$$\begin{aligned}
 & \times \left\{ \left(\frac{1.21}{100} \times \frac{1.56}{1.21+0.35} + \frac{0.35}{100} \times \frac{1.56}{1.21+0.35} \right) \times \frac{1.56}{1.21+0.35} \right. \\
 & + \left(\frac{52.60}{100} \times \frac{96.47}{52.60+43.87} + \frac{43.87}{100} \times \frac{96.47}{52.60+43.87} \right) \times \frac{96.47}{52.60+43.87} \\
 & + \left(\frac{1.97}{100} \times \frac{1.97}{1.97} \right) \times \frac{1.97}{1.97} \\
 & \left. + \frac{100-1.56-96.47-1.97}{100} \right\} =
 \end{aligned}$$

河原口排水区 2 3 0 号排水路路面復旧工事 材料費(30) 材料調書全体明細表

(単位:円)

名 称	規 格	単 位	数 量	単 価	金 額	備 考
再生粒度調整碎石	RM-40	m3	32.673			
トラフィックペイント 熔融型	3種1号 ビーズ [®] 15~18 白	kg	325.09			
ガラスビーズ [®]	0.106~0.850mm	kg	14.3			
接着用プライマー	区画線用	kg	14.3			
再生アスファルト混合物	再生密粒度アスコン(13)	t	5.083			
再生アスファルト混合物	再生密粒度アスコン(20)	t	104.545			
ガソリン	レギュラー, スタンド [®] 渡し	L	5.747			
軽油	パトロール給油	L	396.862			
アスファルト乳剤	PK-3 プライムコート用	L	1,046.029			
コンクリートカッタ(プレート [®])	径18インチ	枚	0.08			
材料費計						

段差擦付工

1 段差摺付運搬～処分

(1) 横断方向

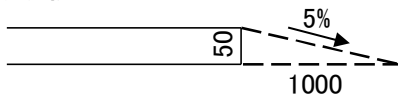

※縦断方向は、砂擦り付けをすること

(2) 人孔部分

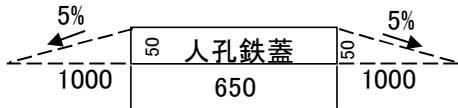

1箇所あたり $1.325^2 \pi - 0.325^2 \pi \approx 5.18 \text{ (m}^2\text{)}$

	種別	延長 (m)	算式A=	面積 (m ²)
①	縦断方向	33.1	$(6.80+6.80+4.50+10.50+4.50) \times 1.0$	33

	種別	箇所	算式	面積 (m ²)
②	人孔部分 φ 650	10	5.18 × 10	51

合計面積	84 (m ²)
------	----------------------

平面図 縮尺 1:250

座標一覧

測点名称	X座標	Y座標
No. 230-1-1	-60859.093	-41397.550
IP. 1	-60859.275	-41399.428
IP. 2	-60860.288	-41401.714
IP. 3	-60894.968	-41479.869
IP. 4	-60896.700	-41482.318
No. 234-1-1	-60903.529	-41497.886



段差擦り付け設置・撤去

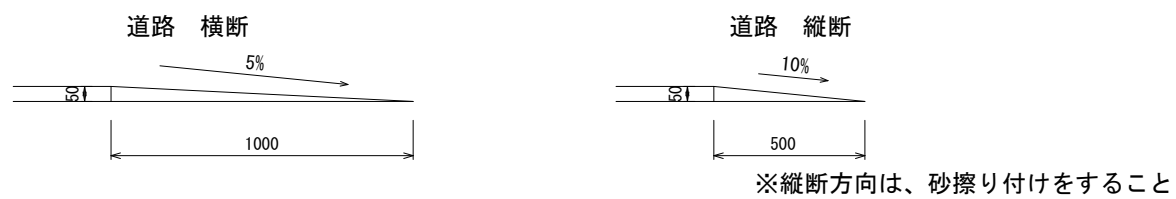

人孔部

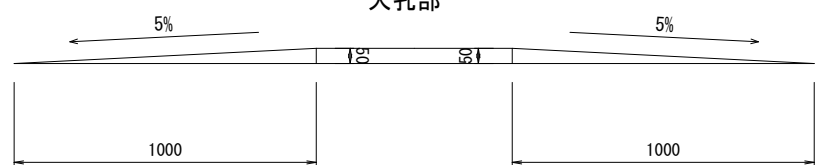

施工延長 L=115.94m 横断幅員W=6.0~8.0m

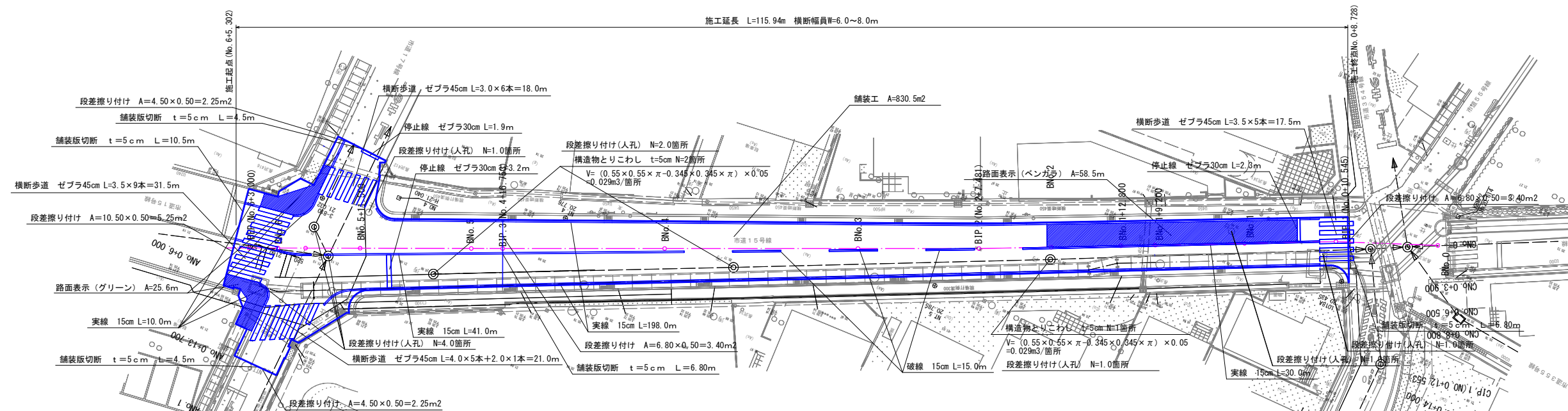

標準横断面

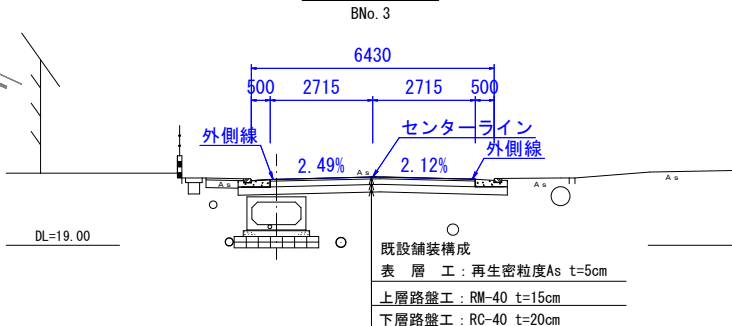

車道舗装構成

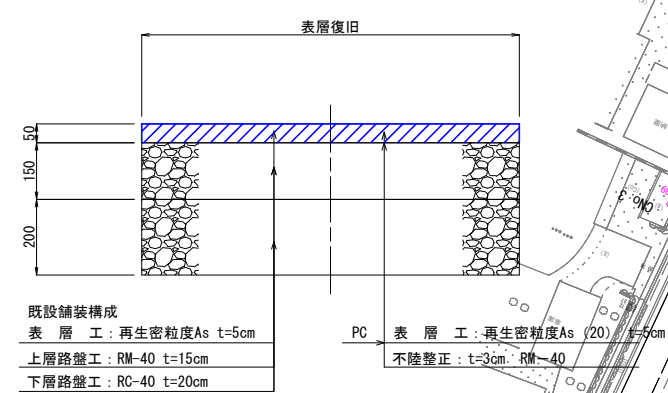

工事名	令和8年度 河原口排水区230号排水路路面復旧工事
工事箇所	海老名市河原口三丁目内
図面名	平面図
縮尺	1:250 図面番号 1/2
設計	写図
海老名市まちづくり部下水道課	

※現場を精査し監督員と協議し工事着手すること。

横断面 縮尺 1:100

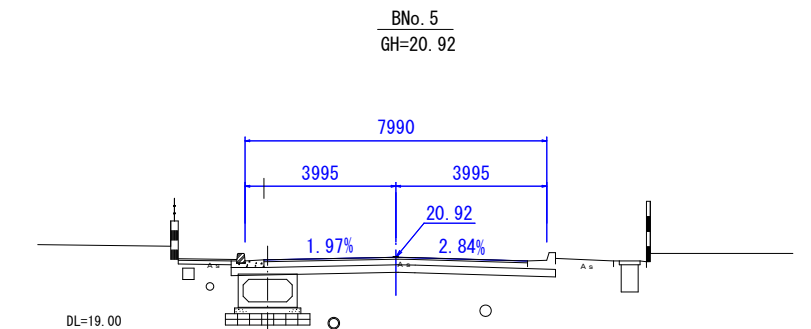
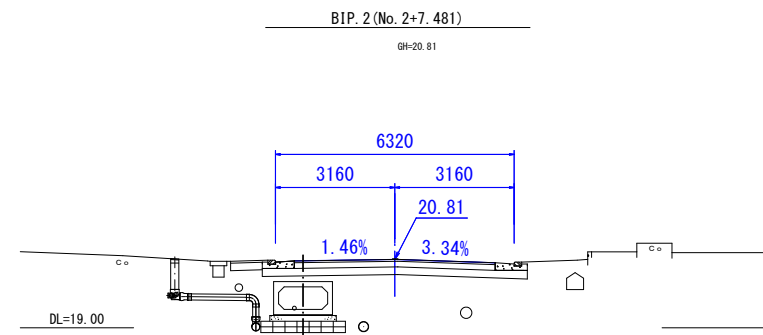
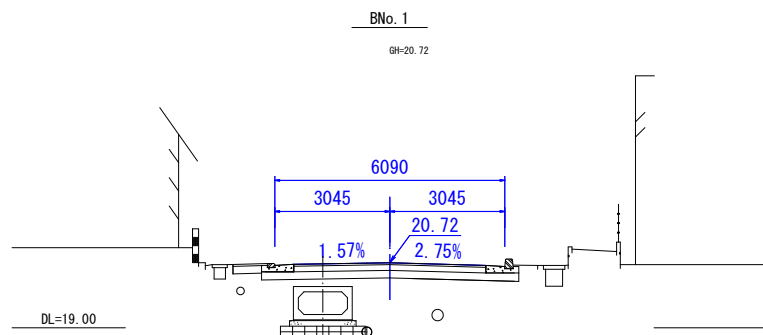
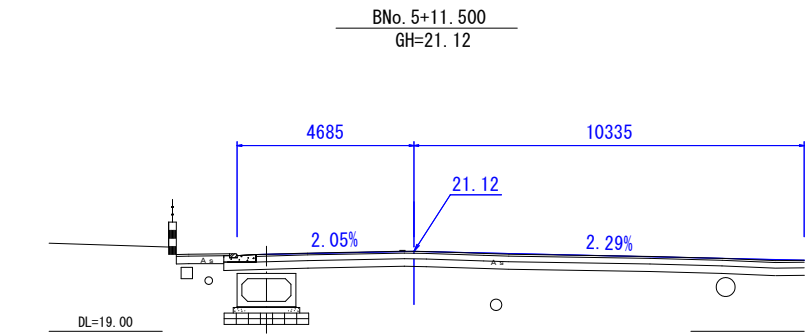
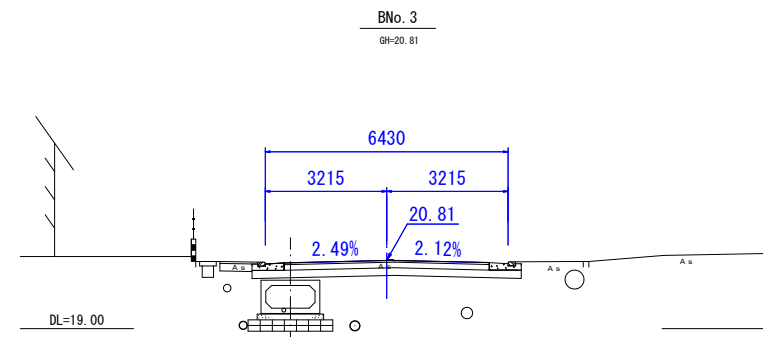
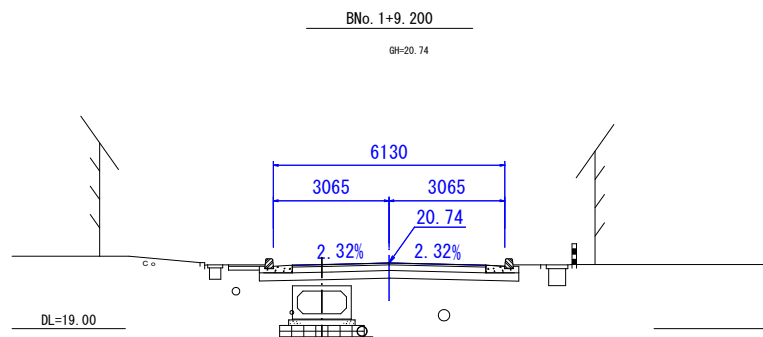
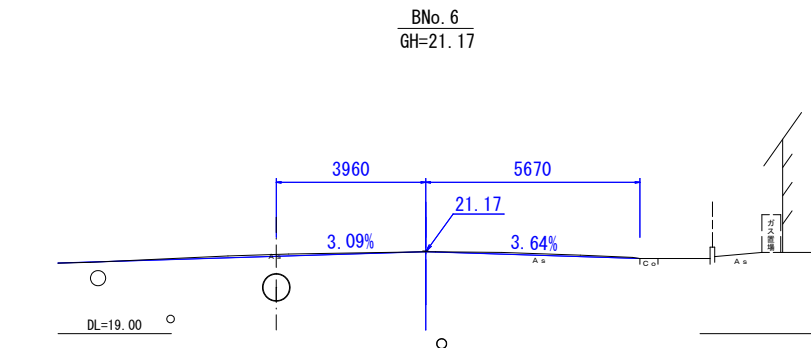
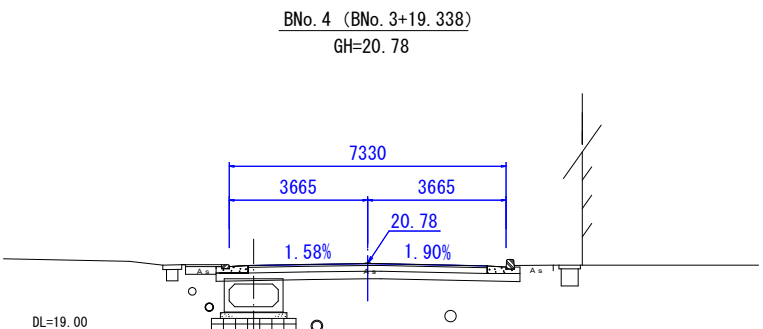
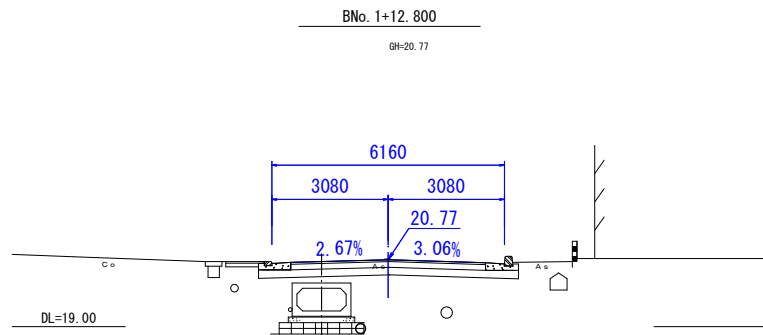
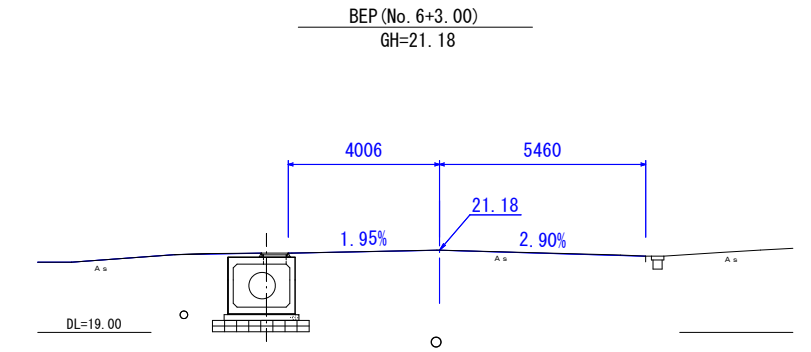
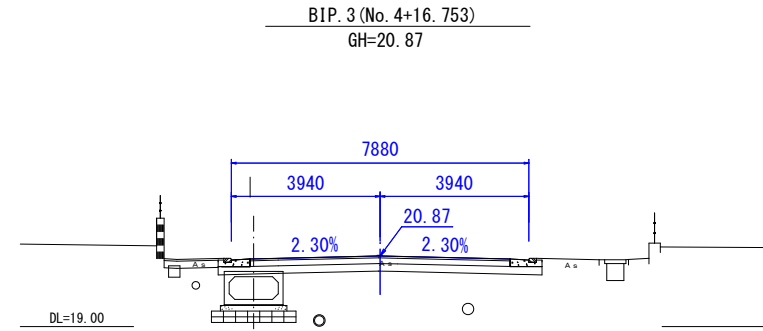
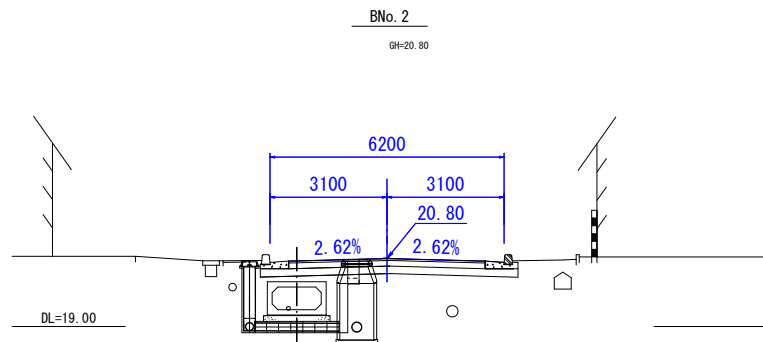

工事名	令和8年度 河原口排水区230号排水路路面復旧工事		
工事箇所	海老名市河原口三丁目地内		
図面名	横断面		
縮尺	1:100	図面番号	2/2
設計	写図		
海老名市まちづくり部下水道課			

※現場を精査し監督員と協議し工事着手すること。